

Luftreiniger mit HEPA-13-Filtertechnologie



Clean Air Solution
CAS 600
HANDBUCH - DE

Inhalt

I) Wichtige Informationen	3
Sachgemäße Verwendung und Hinweise vor der Verwendung	3
Unsachgemäße Verwendung	3
Sicherheitshinweise und Gebrauchsanweisung	3
Produktinformation	4
II) Verwendung	6
Installation	6
Bedienfeld	7
Steuerung per App	10
III) Wartung und Entsorgung	11
Fehlerbehebung	11
Reinigung	12
Wartung	14
Lagerung	15
Entsorgung (Life-Cycle-Service)	15
IV) Anhang	16
Technische Angaben	16
Konformitätserklärung	16
Teile oder Zubehör bestellen	16

Symbole in diesem Handbuch



Warnung

Dieses Signalwort bezieht sich auf eine Gefahr mit mittlerem Risiko, die zum Tod oder zu schweren Verletzungen führen kann, falls nicht ausreichende Maßnahmen getroffen werden, um das Risiko zu vermeiden.



Achtung

Dieses Signalwort bezieht sich auf eine Gefahr mit geringem Risiko, die zu leichten oder mittelschweren Verletzungen führen kann, falls nicht ausreichende Maßnahmen getroffen werden, um das Risiko zu vermeiden.



Warnung vor elektrischer Spannung

Dieses Symbol bezieht sich auf die Gefahr für Leben und Gesundheit von Personen durch elektrische Spannung.



Schutzhandschuhe tragen

Hinweise mit diesem Symbol zeigen an, dass Sie Schutzhandschuhe tragen müssen.



Schutzmaske tragen

Hinweise mit diesem Symbol bedeuten, dass Sie eine Schutzmaske (z. B. eine FFP2-Maske) tragen müssen.



Die neueste Ausgabe des barrierefreien Handbuchs und die vollständige EU-Konformitätserklärung finden Sie auf unserer Website.



www.greentec.ag

I) Wichtige Informationen

Sachgemäße Verwendung und Hinweise vor der Verwendung

Vielen Dank für den Kauf unseres Luftreinigers!

Um die Installation und Verwendung dieses Geräts zu erleichtern, empfehlen wir, dieses Handbuch sorgfältig zu lesen und sicher zu verwahren. Verwenden Sie dieses Handbuch für eine qualifizierte und standardisierte Installation sowie für eine sachgemäße Verwendung und Wartung, damit Sie stets frische Luft genießen können. Bei Fragen lesen Sie bitte dieses Handbuch. Wenn dies der Gewährleistung entspricht, kontaktieren Sie den Hersteller oder Verkäufer des Produkts.

Dieses Gerät darf ausschließlich zur Reinigung der Umgebungsluft in Innenräumen gemäß den bereitgestellten Sicherheitsinformationen verwendet werden.



Warnung: Bitte beachten Sie die Sicherheitshinweise und Anweisungen!

Lesen Sie dieses Handbuch vor Inbetriebnahme des Geräts sorgfältig durch und beachten Sie die Sicherheitshinweise. Dieses Handbuch muss jederzeit verfügbar sein und für die zukünftige Verwendung sorgfältig aufbewahrt werden. Personen, die dieses Gerät verwenden, müssen dieses Handbuch sorgfältig gelesen und verstanden haben und sich der Gefahren beim Umgang mit elektrischen Luftreinigern bewusst sein.

Unsachgemäße Verwendung

Stellen Sie das Gerät nicht direkt unter eine Klimaanlage, um eine Kondensation im Luftreiniger zu vermeiden. Aus dem gleichen Grund sollte das Gerät nicht in Räumen mit hohen Temperaturschwankungen aufgestellt werden. Verwenden Sie dieses Gerät nicht in einer feuchten Umgebung oder bei hohen Temperaturen (z. B. Bad, Toilette oder Küche). Andernfalls können Funktion und Lebensdauer des Geräts beeinträchtigt werden. Verwenden Sie das Gerät nicht als Ventilator, Staubreiniger oder Dunstabzugshaube. Verwenden Sie dieses Gerät zudem nicht, um eine ordnungsgemäße Belüftung sowie regelmäßiges Staubsaugen zu ersetzen.

Unsachgemäße Verwendung kann Gesundheit und Leben gefährden.

Sicherheitshinweise und Gebrauchsanweisung



Warnung: Lesen Sie alle Sicherheitsinformationen und Anweisungen sorgfältig durch!

Die Nichtbeachtung der Sicherheitsinformationen und -anweisungen kann zu Stromschlägen, Brand bzw. anderen schweren Verletzungen führen. Bewahren Sie alle Sicherheitsinformationen und Anweisungen zur zukünftigen Verwendung auf!

Allgemeine Informationen

- Befolgen Sie diese Sicherheitshinweise, um die Gefahr eines Brands oder Stromschlags zu vermeiden.
- Stellen Sie das Gerät niemals in Bereichen auf, die Regen, Wasser, Feuchtigkeit oder hoher Luftfeuchtigkeit ausgesetzt sind. Platzieren Sie es nicht neben einem Wasch- oder Spülbecken.
- Halten Sie die Verpackung, wie z. B. die Plastikfolie, von Kindern fern! Erstickungsgefahr!
- Verwenden Sie nur eine Steckdose, welche über die angegebene Spannung verfügt (siehe Abschnitt *Technische Angaben*).
- Verwenden Sie das Gerät nicht, wenn das Netzkabel oder der Stecker beschädigt ist oder wenn die Verbindung zur Steckdose instabil ist.
- Sie dürfen das Gerät in keiner Weise verändern, ergänzen oder umwandeln.
- Stellen Sie sicher, dass das Netzkabel während des Betriebs nicht eingeklemmt ist und auch nicht auf andere Weise beschädigt werden kann. Verlegen Sie das Kabel so, dass es keine Stolpergefahr darstellt.
- Überspannen Sie das Netzkabel nicht.
- Ziehen Sie den Netzstecker aus der Steckdose, wenn Sie das Gerät längere Zeit nicht verwenden oder reinigen, und überprüfen Sie die Verbindungselemente vor jedem Gebrauch auf Beschädigungen. Das Gerät darf bei Beschädigung nicht verwendet werden.
- Blockieren Sie nicht den Lufteinlass und -auslass und setzen Sie sich nicht auf das Gerät.
- Führen Sie Ihre Finger nicht in den Lufteinlass des Geräts ein, um Verletzungen zu vermeiden.
- Nehmen Sie keinerlei Veränderungen am Gerät vor.
- Verwenden Sie das Gerät nicht in Räumen, in denen Explosionsgefahr besteht oder in Räumen, in denen die Luft Benzindämpfe, Öldämpfe, Metallstaub oder Insektizide enthalten kann.
- Verwenden Sie das Gerät nicht zur Bekämpfung schädlicher Gase (z. B. Kohlenmonoxid).
- Verwenden Sie keine Sprühdosen mit brennbaren Materialien in der Nähe des Geräts.
- Verwenden Sie zum Reinigen des Geräts weder flüchtige Flüssigkeiten noch Benzin, Kerosin, Farbverdünner oder Polituren. Diese Substanzen können die Oberfläche des Geräts beschädigen.

- Verwenden Sie nur originale *greentec* -Filter, die speziell für dieses Gerät vorgesehen sind.



Achtung: Verwenden Sie das Gerät nicht in der Nähe eines Rauchmelders. Da ansonsten die Gefahr besteht, dass der Rauchmelder nicht ordnungsgemäß auslöst!

- Vermeiden Sie offenes Feuer und Funken in dem betreffenden Raum und setzen Sie den Luftreiniger niemals direktem Sonnenlicht aus.
- Das Gerät darf nicht von Personen (einschließlich Kindern) mit eingeschränkter körperlicher, sensorischer oder geistiger Leistungsfähigkeit oder mangelnder Erfahrung und Fachkenntnis bedient werden, es sei denn, sie werden beaufsichtigt.
- Halten Sie das Gerät und die Fernbedienung von Kindern und Tieren fern. Das Gerät und sein Zubehör dürfen nicht als Spielzeug verwendet werden.
- Entfernen Sie keine Sicherheitshinweise, Aufkleber oder Etiketten vom Gerät und halten Sie diese in einem lesbaren Zustand.



Berühren Sie den Stecker oder das Gerät nicht mit feuchten oder nassen Händen. Andernfalls besteht die Gefahr eines Stromschlags.

Personen, die dieses Gerät verwenden, müssen sich der Gefahren beim Umgang mit elektrischen Luftreinigern bewusst sein.

Im Notfall

Schalten Sie das Gerät über das Bedienfeld aus. Trennen Sie das Gerät gegebenenfalls vom Stromnetz. Schließen Sie ein defektes Gerät nicht wieder an die Stromversorgung an.

Produktinformation

Allgemeine Informationen

Herzlichen Glückwunsch zum Kauf eines Qualitätsluftreinigers!

Das Gerät verfügt über folgende Funktionen:

- Einstellbarer Lüfter zur Luftreinigung
- Kombinierte Filtertechnologie:
 - o **Synthetischer Vorfilter:** Entfernt groben Granulatstaub, Hautschuppen, Pollen sowie Schweb- und andere Schadstoffe. Abwasch- und wiederverwendbar.
 - o **Wabenaktivkohlefilter:** Die zelluläre Aktivkohle verfügt über hocheffiziente Additive. Sie hat gute Absorptions- und Staubsammeleigenschaften.
 - o **HEPA-13-Filter:** Der HEPA-Filter erfasst Partikel ab einer Größe von 0,01 Mikrometer. Mit einer Filtrationsrate von 99,95 % können Partikel ab einer Größe von 0,01 Mikrometer entfernt werden. Staub, Bakterien, Pilze, Viren, Allergene und andere kleine und winzige Partikel können nicht durch den HEPA-Filter gelangen.
- **Anionenfreisetzung:** Der Ionisator setzt große Mengen an Anionen frei und lädt den Sauerstoff negativ auf, wodurch die positiv geladenen Partikel wie Schwebstaub, Bakterien, Viren und Rauch gesammelt werden. Dadurch werden die Partikel dichter und sinken zu Boden. Je kleiner die Partikelgröße ist, desto mehr Partikel werden gesammelt.
- **Intelligentes Partikelsensorsystem:** Durch das intelligente Partikelsensorsystem mit PM2.5-Sensor kann der Luftreiniger die Lüfterdrehzahl automatisch an die Luftqualitätsanzeige anpassen.
- Bedienfeld mit den Hauptfunktionen: Lüfterdrehzahl einstellen, Timer stellen, Sleep-Modus...

Das Gerät reduziert in der Umgebung, in der es platziert wird, direkt die Konzentration von Aerosolen und Partikeln in der Luft. Abhängig von der Größe des betreffenden Raums gibt es einen bestimmten Wert für die Luftumwälzungsrate, siehe Abschnitt *Bedienfeld*.

Dank seiner Eigenschaften reduziert das Gerät bei korrekter Verwendung das Risiko einer Infektion durch verunreinigte Luft in Innenräumen.

Das Gerät



#	Bezeichnung
1	Anzeigefeld
2	Bedienfeld
3	Rückplatte
4	Lufteinlass

#	Bezeichnung
5	Luftauslass
6	Griff
7	Partikelsensor

II) Verwendung

Installation

Lieferumfang

- 1 x Luftreinigungsgerät, einschließlich Netzkabel
- 1 x in Folie verpackter Filtersatz im Gerät
- 1 x Handbuch auf Englisch und Deutsch
- 1 x Fernbedienung

Gerät auspacken

Entfernen Sie vorsichtig alle Verpackungsmaterialien an der Außenseite des Geräts. Auf dem Display ist eine widerstandsfähige Schutzfolie angebracht, entfernen Sie diese gegebenenfalls. Wenn Sie nach dem Entfernen der Verpackung feststellen, dass das Gerät beschädigt ist, wenden Sie sich an den Hersteller oder Händler, der Ihnen den Artikel verkauft hat. Bitte beachten Sie, dass Gewährleistungsansprüche ungültig werden, wenn der Schaden auf eine unsachgemäße Entfernung der Verpackung zurückzuführen ist.

Filter auspacken

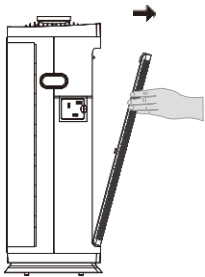

Öffnen Sie die Rückplatte wie links gezeigt.

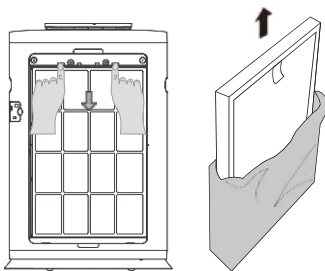

Nehmen Sie die Filter heraus, indem Sie am entsprechenden Streifen ziehen, und entfernen Sie alle Verpackungsbeutel von den Filtern.

Zusammenbau

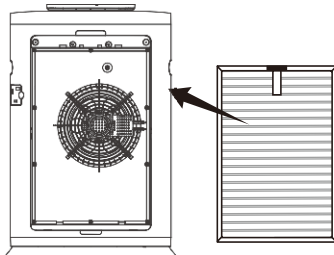

Installieren Sie den Kombifilter HEPA-13 & Aktivkohle.

Hinweis: Bitte stellen Sie sicher, dass die Seite mit den Etiketten zu Ihnen zeigt.

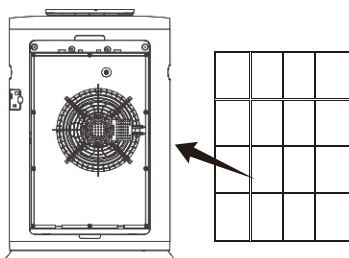

Installieren Sie den Vorfilter.

Hinweis: Bitte stellen Sie sicher, dass die Seite mit den Etiketten zu Ihnen zeigt.

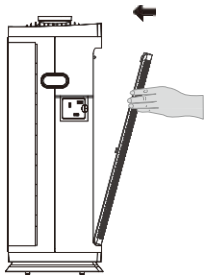

Installieren Sie vorsichtig die Rückklappe wie links gezeigt.

Positionierung

Dieses Gerät muss auf einer trockenen, stabilen und ebenen Fläche aufgestellt werden.

Positionieren Sie das Gerät so, dass es keine Wände berührt. Lassen Sie mindestens **20 cm um** das Gerät und mindestens **30 cm über** dem Gerät frei. Andernfalls können die Wand oder das Gerät beschädigt oder verschmutzt werden.

Die Rückseite des Geräts muss zur Wand und die Vorderseite muss in den Raum zeigen. Die Vorderseite des Geräts ist am großformatigen *greentec*-Schriftzug zu erkennen.

Bedienfeld

Inbetriebnahme

Überprüfen Sie die Außenseite des Geräts vor jedem Gebrauch auf Beschädigungen. Falls Sie Schäden bemerken, schalten Sie das Gerät nicht ein und wenden Sie sich an den zuständigen Händler oder Hersteller.

Sobald das Gerät wie im vorherigen Kapitel beschrieben eingerichtet wurde, können Sie es einschalten.



Fernbedienung



Das Gerät ist mit einer Fernbedienung ausgestattet. Eine Knopfzelle des Typs CR 2032 (3V) ist im Lieferumfang enthalten. Wenn Sie die Fernbedienung längere Zeit nicht benutzen, nehmen Sie bitte die Batterie heraus.

Achtung: Vor der ersten Benutzung müssen Sie das Batteriefach auf der Rückseite der Fernbedienung öffnen und den Plastikstreifen von der Knopfzelle entfernen.

Verwendung des Geräts



POWER

Drücken Sie den ‚POWER‘-Knopf um das Gerät zu starten. Das Symbol wird orange. Wenn Sie den ‚POWER‘-Knopf nochmals drücken, wechselt das Gerät in den Standby-Modus. Das Symbol leuchtet nun rot.



CHILD LOCK

Wenn Sie den ‚CHILD LOCK‘-Knopf drücken, wird die Kindersicherung aktiviert. Während diese aktiv ist, werden alle Knöpfe deaktiviert und das Gerät läuft weiter, wie es zuvor eingestellt wurde. Um die Kindersicherung wieder zu deaktivieren, müssen Sie den ‚CHILD LOCK‘-Knopf für 5 Sekunden gedrückt halten.



ANION

Um die Ionisierungsfunktion zu aktivieren, drücken Sie den ‚ANION‘-Knopf. Sobald Sie diesen Knopf erneut drücken schaltet sich diese Funktion wieder aus.

Hinweis: Für diese Funktion können Sie auch den ‚IONIZER‘-Knopf auf der Fernbedienung drücken.



TIMER

Wenn Sie den ‚TIMER‘-Knopf drücken, aktivieren Sie den Timer und können die gewünschte Zeit einstellen. Bei jedem Drücken erhöht sich die Zeit um eine Stunde. Sie können eine Zeit zwischen 1-12 Stunden einstellen. Wenn die Zeit vorbei ist, schaltet sich das Gerät ab. Um diesen Modus zu verlassen, müssen Sie den Knopf so oft drücken, bis Sie 12 Stunden erreichen und noch ein weiteres Mal.



AUTO

Um den Automatikmodus zu aktivieren, können Sie bei Betrieb den ‚AUTO‘-Knopf drücken. In diesem Modus wird die Lüfterdrehzahl automatisch an den Grad der Luftverschmutzung angepasst und die Ionisationsfunktion aktiviert.

Hinweis: Wenn die Lüfterstufe manuell verändert wird, schaltet sich der Automatikmodus ab.

Stufe 1: PM2.5 = 0 - 70 | grünes Licht

Stufe 2: PM2.5 = 71 - 180 | blaues Licht

Stufe 3: PM2.5 = 181 - 300 | gelbes Licht

Stufe 4: PM2.5 = 601 - 999 | rotes Licht

Stufe 5: höchste Stufe für Rauchluftreinigung



SLEEP

Drücken Sie den ‚SLEEP‘-Knopf, um den Schlafmodus zu aktivieren. Die Lichter schalten sich aus und das Gerät wechselt in die niedrigste Lüfterstufe. Wenn Sie nun einen beliebigen Knopf drücken, wacht das Gerät wieder auf. Nun drücken Sie den ‚SLEEP‘, ‚SPEED -‘, ‚SPEED +‘ oder ‚AUTO‘-Knopf, um den Schlafmodus zu verlassen. Wenn Sie vorher den Timer eingestellt haben, verbleibt das Gerät im Schlafmodus bis dieser abgelaufen ist und aktiviert dann den Standby-Modus.

Hinweis: Das Gerät wechselt in den Schlafmodus, wenn die Intensität des Umgebungslichts drei Minuten lang unter 10 Lumen liegt. Der Schlafmodus wird deaktiviert, wenn die Intensität des Umgebungslichts für fünf Minuten über 10 Lumen liegt.



SPEED

Drücken Sie den ‚SPEED -‘-Knopf, um eine niedrigere Lüfterstufe einzustellen. Es gibt insgesamt fünf Stufen.

Hinweis: Wenn Sie diesen Knopf drücken wird der Automatikmodus deaktiviert.



SPEED

Drücken Sie den ‚SPEED +‘-Knopf, um eine höhere Lüfterstufe einzustellen. Es gibt insgesamt fünf Stufen.

Hinweis: Wenn Sie diesen Knopf drücken wird der Automatikmodus deaktiviert.

HIGH SPEED SMOKE
PURIFICATION

Beim zweimaligen Drücken des ‚MODE‘-Knopfs erreichen Sie die Turbofunktion zur Reinigung bei rauchbelasteter Luft. Das Gerät wechselt dabei zu der höchsten Lüfterstufe. Drücken Sie den ‚SPEED -‘, ‚SPEED +‘ oder ‚AUTO‘-Knopf, um den Modus zu verlassen.



RESET

Drücken Sie die ‚RESET‘-Taste, während das Gerät eingeschaltet ist, um die akkumulierte Betriebszeit auf dem Display anzuzeigen. Da der Bildschirm nur drei Ziffern anzeigen kann, wird zuerst die Tausender-Stelle angezeigt; dann folgen die Hundert-, Zehner- und Einer-Stelle. Bitte lesen Sie sie als eine Zahl.

Wenn ein Filterwechsel nötig ist, leuchtet dieses Symbol. Weitere Informationen finden Sie im Kapitel *Wartung*.



WiFi

Um das Gerät mit Ihrer App zu verbinden, siehe Kapitel *Steuerung per App*.

Gerät ausschalten



POWER

Wenn Sie den ‚POWER‘-Knopf drücken, während das Gerät läuft, wechselt es in den Standby-Modus. Das Symbol wird rot.

Erklärung des Anzeigefeldes



Wenn das Gerät in Betrieb ist, braucht der Partikelsensor eine Minute, bevor er Daten anzeigen kann. Die Werte befinden sich dabei zwischen 1-500 $\mu\text{m}/\text{m}^3$.

Wenn das Display PM2.5 Daten zeigt, leuchten das PM2.5 und $\mu\text{m}/\text{m}^3$ Symbol neben den Zahlen auf. Wenn das Display Daten anzeigt, welche in keiner Verbindung mit PM2.5 stehen, leuchten das PM2.5 und $\mu\text{m}/\text{m}^3$ Symbol nicht auf.



Wenn die Timer-Funktion aktiv ist, wird hier die Zeit angezeigt und wenn „00“ auf dem Display zu sehen ist, ist der Timer momentan nicht aktiviert.



Die Anzahl der Linien stehen für die fünf Lüfterstufen.

Steuerung per App



Scannen Sie den QR-Code und laden Sie die App „Smart Life“ herunter (geeignet für iOS- und Android-Systeme).

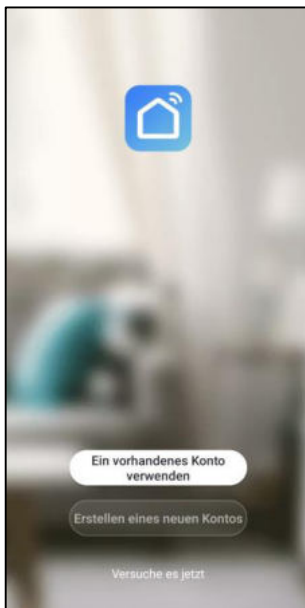

1

Loggen Sie sich mit einem bestehenden Konto ein oder erstellen Sie ein neues.

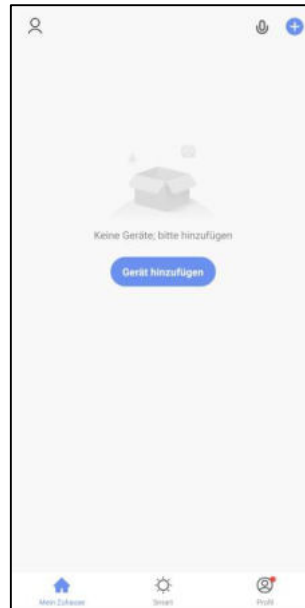

2

Wählen Sie nun „Gerät hinzufügen“.

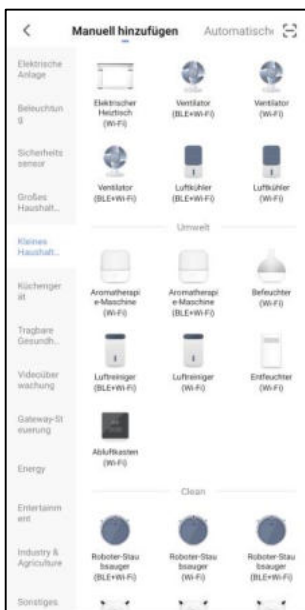

3

Wählen Sie in der Kategorie „Kleines Haushaltsgerät“ die Geräteart „Luftreiniger (Wi-Fi)“ aus.

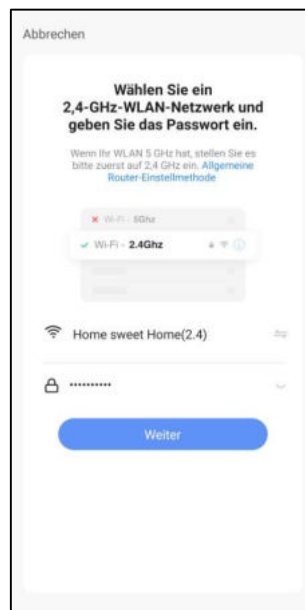

4

Drücken Sie zunächst am ausgeschalteten Luftreiniger (Standby-Modus) lang auf die Taste ‚ANION‘ bis ein Geräusch ertönt und das WiFi-Symbol auf dem Display schnell blinkt.

Bestätigen Sie dann in der App Ihr Wlan-Passwort mit „Weiter“.

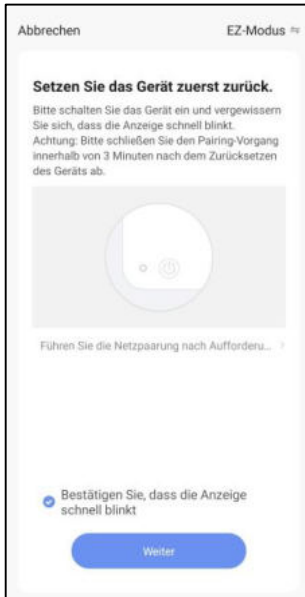

5
 Blinkt das WiFi-Symbol auf dem Luftreiniger-Display schnell?
 Dann drücken Sie in der App „Weiter“.
[Wenn das WiFi-Symbol langsam blinkt, müssen Sie ggf. die App schließen und die vorherigen Schritte wiederholen.]

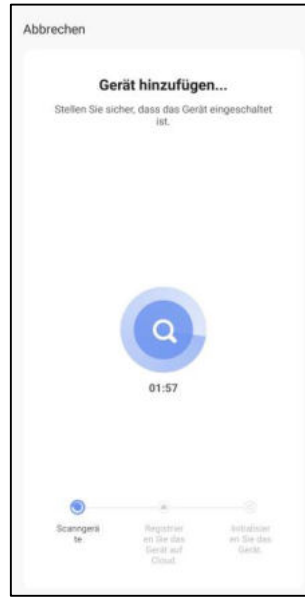

6
 Warten Sie, während die Verbindung hergestellt wird.

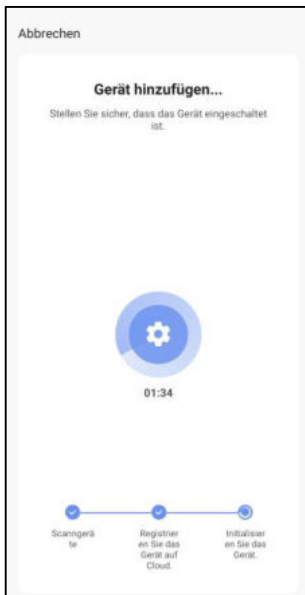

7
 Die Verbindung ist fast vollständig hergestellt.



8
 Sie haben den Luftreiniger erfolgreich hinzugefügt und können diesen nun umbenennen und steuern.

III) Wartung und Entsorgung

Fehlerbehebung

Das Gerät wird vor dem Versand eingehend geprüft, um sicherzustellen, dass es ordnungsgemäß funktioniert. Sollten trotzdem Fehler auftreten, überprüfen Sie das Gerät auf folgende Funktionen (basierend auf dem entsprechenden Problem).

Fehler

Problem	Lösung
Aus dem Auslass tritt keine Luft aus.	Bitte überprüfen Sie, ob das Gerät eingeschaltet und an die Stromversorgung angeschlossen ist.
Der Auslassluftstrom ist erheblich geschwächt.	Die Filter sind verschmutzt und müssen gereinigt oder ersetzt werden. Schütteln Sie die Filter leicht aus, um Staub und andere Gegenstände daraus zu entfernen.
	Der Filterverpackungsbeutel wurde nicht entfernt. Bitte entfernen Sie den Filterverpackungsbeutel.

Die Luftqualität hat sich auch nach langer Laufzeit nicht deutlich verbessert.	Öffnen Sie das Fenster und lassen Sie frische Luft in den Raum.
	Überprüfen Sie die Installationsreihenfolge der Filterschichten.
	Kontrollieren Sie, ob die Filter verschmutzt sind, und ersetzen Sie sie gegebenenfalls.
Die Stromversorgung wird unterbrochen oder schaltet sich plötzlich ab.	Überprüfen Sie, ob das Gehäuse ordnungsgemäß geschlossen ist, und schließen Sie es gegebenenfalls ordnungsgemäß.
	Öffnen Sie das Fenster und lassen Sie frische Luft in den Raum.
Das laufende Gerät macht knarrende oder klopfende Geräusche.	Überprüfen Sie, ob der Ionisator gereinigt werden muss. Befolgen Sie zur Reinigung die Anweisungen im Kapitel <i>Reinigung</i> .
Der Luftreiniger wechselt ungewollt in den Sleep-Modus.	Deaktivieren Sie den automatischen Modus.

Das Gerät funktioniert trotz der oben empfohlenen Überprüfungen nicht ordnungsgemäß

Wenden Sie sich an den Kundendienst oder an den Händler, der Ihnen das Gerät verkauft hat.

Reinigung

Lufteinlass und Luftauslass reinigen

Vor jeder Inbetriebnahme und wenn nötig:

Überprüfen Sie den Lufteinlass und Luftauslass auf Schmutz und Fremdkörper und reinigen Sie diese gegebenenfalls. Üben Sie dazu keinen Druck aus. Verwenden Sie bei Bedarf geeignete Reinigungswerkzeuge.

Gehäuse reinigen

Reinigen Sie bei *Bedarf* die Außenseite des Geräts, um zu verhindern, dass sich Staub ansammelt.

1. Schalten Sie dazu das Gerät aus und ziehen Sie den Netzstecker aus der Steckdose.



Berühren Sie den Stecker oder das Gerät nicht mit feuchten oder nassen Händen. Andernfalls besteht die Gefahr eines Stromschlags.

2. Wischen Sie die Oberfläche des Geräts vorsichtig mit einem leicht feuchten Tuch ab.

Vorfilter reinigen

Nach 500 Betriebsstunden blinkt das Symbol „RESET“ auf dem Anzeigefeld. Dies bedeutet, dass der Vorfilter gereinigt werden muss. Wenn der Luftreiniger in einer staubigen Umgebung verwendet wird, muss der Vorfilter möglicherweise häufiger gereinigt werden. Reinigen Sie den Vorfilter wie unten beschrieben:

1. Schalten Sie dazu das Gerät aus und ziehen Sie den Netzstecker aus der Steckdose.



Berühren Sie den Stecker oder das Gerät nicht mit feuchten oder nassen Händen. Andernfalls besteht die Gefahr eines Stromschlags.



Tragen Sie Handschuhe und eine Maske! Andernfalls besteht das Risiko einer Kontamination durch Viren, Bakterien und ähnliche potenzielle Gefahren.

2. Öffnen Sie die Rückplatte und nehmen Sie den Vorfilter heraus, wie im Kapitel *Installation* beschrieben.

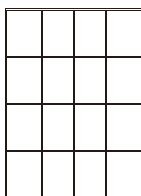

3. Reinigen Sie die Oberfläche des Vorfilters mit einem Staubsauger, der mit minimaler Leistung läuft. Verwenden Sie gegebenenfalls etwas Wasser, um den Vorfilter gründlicher zu reinigen.
4. Warten Sie, bis der Vorfilter ganz trocken ist.
5. Setzen Sie den trockenen Filter wieder in das Gehäuse ein und schließen Sie die Frontplatte wie im Kapitel *Installation* gezeigt.

- Drücken Sie dann 5 Sekunden lang die „RESET“-Taste am Bedienfeld, um die Reinigung des Vorfilters zu bestätigen und den Zähler zurückzusetzen.

Partikelsensor reinigen

Reinigen Sie den Partikelsensor *alle zwei Monate*, um ein Verstopfen zu vermeiden. Wenn der Luftreiniger in einer staubigen Umgebung verwendet wird, muss der Partikelsensor möglicherweise häufiger gereinigt werden.

- Schalten Sie dazu das Gerät aus und ziehen Sie den Netzstecker aus der Steckdose.



Berühren Sie den Stecker oder das Gerät nicht mit feuchten oder nassen Händen. Andernfalls besteht die Gefahr eines Stromschlags.

- Der Partikelsensor befindet sich auf der linken Seite des Geräts. Wie unten dargestellt, entfernen Sie die Abdeckung des Sensors indem Sie Ihren Finger in den kleinen Hohlraum stecken und nach vorn ziehen.

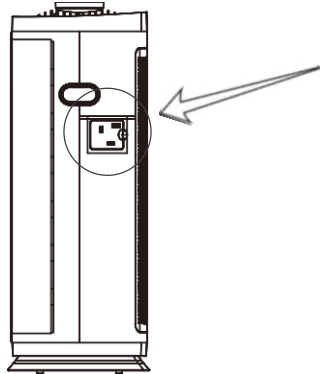

- Verwenden Sie ein trockenes Wattestäbchen, um den freiliegenden Partikelsensorbereich zu reinigen.

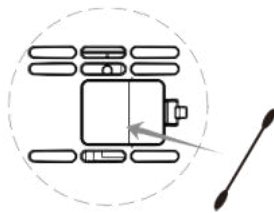

- Wenn Sie fertig sind, bringen Sie die Partikelsensorabdeckung wieder in ihre ursprüngliche Position.

Ionisator reinigen

Wenn das Gerät während des Betriebs knarrende Geräusche macht, reinigen Sie den Bereich des Ionisators (unter Luftauslassgitter), um dessen ordnungsgemäßes Funktionieren sicherzustellen.

- Schalten Sie dazu das Gerät aus und ziehen Sie den Netzstecker aus der Steckdose.



Berühren Sie den Stecker oder das Gerät nicht mit feuchten oder nassen Händen. Andernfalls besteht die Gefahr eines Stromschlags.

- Benutzen Sie zur Reinigung des Ionisators ein geeignetes Reinigungswerkzeug, z.B. einen Staubsauger mit einem Bürstenaufsatz bei niedriger Saugkraft, um Staub vom Luftauslass und dem Bereich darunter zu entfernen. Üben Sie dabei nicht zu viel Druck auf das Gerät und das Gitter aus. Die Position des Luftauslasses ist im Kapitel *Wichtige Informationen* zu finden.

Wartung

Vorfilter austauschen

Es wird empfohlen, den Vorfilter *alle 2 Jahre* oder bei Defekt auszutauschen.

1. Schalten Sie dazu das Gerät aus und ziehen Sie den Netzstecker aus der Steckdose.



Berühren Sie den Stecker oder das Gerät nicht mit feuchten oder nassen Händen. Andernfalls besteht die Gefahr eines Stromschlags.



Tragen Sie Handschuhe und eine Maske! Andernfalls besteht das Risiko einer Kontamination durch Viren, Bakterien und ähnliche potenzielle Gefahren.

2. Öffnen Sie die Rückplatte wie im Kapitel *Installation* beschrieben.
3. Ziehen Sie nun den Vorfilter vorsichtig heraus, wie im Kapitel *Installation* beschrieben.

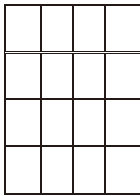

Vorfilter

4. Setzen Sie den Ersatzfilter an der Position des alten Filters in das Gerät ein.
5. Führen Sie erneut die im Kapitel *Installation* beschriebenen Schritte aus, um die Rückplatte ordnungsgemäß zu schließen.
6. Entsorgen Sie den gebrauchten Filter mit dem Hausmüll.

Hauptfilter austauschen

Nach 1500 Stunden der Benutzung leuchtet das 'RESET' Symbol dauerhaft auf, dies bedeutet, dass der Hauptfilter (Kombifilter HEPA-13 & Aktivkohle) ersetzt werden muss. Der Filter muss möglicherweise in kürzeren Abständen ausgetauscht werden, wenn mehr Schmutz als üblich in der Luft ist.

Verschmutzte Filter beeinträchtigen die Leistung des Geräts. Fehler, die auftreten, wenn Filter ausgetauscht werden müssen, werden im Kapitel *Fehlerbehebung* beschrieben.

1. Schalten Sie dazu das Gerät aus und ziehen Sie den Netzstecker aus der Steckdose.



Berühren Sie den Stecker oder das Gerät nicht mit feuchten oder nassen Händen. Andernfalls besteht die Gefahr eines Stromschlags.



Tragen Sie Handschuhe und eine Maske! Andernfalls besteht das Risiko einer Kontamination durch Viren, Bakterien und ähnliche potenzielle Gefahren.

2. Öffnen Sie die Frontplatte wie im Kapitel *Installation* beschrieben.
3. Ziehen Sie nun die Filter vorsichtig heraus.

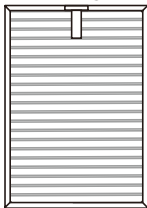

Kombifilter HEPA-13 & Aktivkohlefilter

4. Setzen Sie die Ersatzfilter in der gleichen Reihenfolge wie zuvor in das Gerät ein. Beachten Sie, dass die Seite mit der Lasche zu Ihnen zeigt.
5. Führen Sie erneut die im Kapitel *Installation* beschriebenen Schritte aus, um die Rückplatte ordnungsgemäß zu schließen.
6. Geben Sie den gebrauchten Filter in den übrigen Beutel des neuen Filters, verschließen Sie den Beutel und entsorgen Sie ihn sofort in Ihrem Hausmüll. Wenn Sie feststellen, dass hier nicht aufgeführte Teile an oder im Gerät fehlen bzw. beschädigt sind, wenden Sie sich an Ihren Händler oder Hersteller.
7. Schließen Sie das Gerät an eine Steckdose an, verbinden Sie es mit dem Strom und drücken Sie 5 Sekunden lang die „RESET“-Taste auf dem Bedienfeld, um den Austausch der Filter zu bestätigen und den Lebensdauerzähler zurückzusetzen.

Lagerung

Die folgenden Lagerbedingungen müssen gewährleistet sein, wenn das Gerät nicht verwendet wird:

- Nehmen Sie die Batterie aus der Fernbedienung und bewahren Sie sie getrennt von ihr auf.
- Trennen Sie das Gerät vom Stromnetz, bevor Sie es einlagern.
- Reinigen Sie den Luftreiniger und den Partikelsensor wie im Kapitel Reinigung beschrieben. Lassen Sie alle Teile vollständig trocknen, bevor Sie mit dem nächsten Schritt fortfahren.
- Lagern Sie das Gerät an einem kühlen und trockenen Ort auf und schützen Sie es vor Hitze und Frost.
- Schützen Sie das Gerät mit einer Abdeckung oder einem Tuch. Stellen Sie sicher, dass das Gerät nicht an eine Steckdose angeschlossen ist, bevor Sie es abdecken.
- Überprüfen Sie vor dem erneuten Verwenden des Geräts den Zustand des Netzkabels. Bei Zweifeln in Bezug auf den Zustand des Kabels wenden Sie sich bitte an den Kundendienst.

Entsorgung (Life-Cycle-Service)



Wie bei anderen elektrischen und elektronischen Geräten darf dieses Gerät nicht im Hausmüll entsorgt werden, wie das Symbol mit einem durchgestrichenen Abfallbehälter anzeigt.

Greentec möchte die Wiederverwendung von recyclebarer Materialien fördern. Im Rahmen unseres *Lebenszyklus-Service* prüfen wir die Recyclingmöglichkeiten alter Materialien in unserer Produktionskette. Bitte besuchen Sie unsere Website unter www.greentec.ag, um weitere Informationen zu Optionen und Standorten für Rücksendungen zu erhalten.

Helfen Sie uns, das Recycling alter Geräte zu verbessern und negative Folgen für die Umwelt und die menschliche Gesundheit zu vermeiden, indem Sie Ihr Gerät am Ende seiner Lebensdauer ordnungsgemäß entsorgen oder an uns zurücksenden!

IV) Anhang

Technische Angaben

Technische Angaben

Abmessungen:	479 x 269 x 710 mm
Gewicht:	10,5 kg
Luftleistung:	Max. 650 m ³ /h
Anschluss:	230 V
Nennfrequenz:	50 Hz
Nennleistung:	85 W
Nennstrom:	~ 0,37 A
Schalldruckpegel:	Zwischen 31 und 57 dB(A) in einer Entfernung von 1 m Zwischen 23 und 49 dB(A) in einer Entfernung von 2,5 m

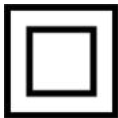

Dieses Gerät der Schutzklasse II verfügt über eine verstärkte Isolierung (schutzisoliert).

Konformitätserklärung

Dies ist eine vereinfachte Konformitätserklärung.

Hiermit erklärt die greentec AG, dass die Luftreiniger vom Typ CAS 200 / CAS 350 / CAS 500 / CAS 600 und CAS 800 der Niederspannungsrichtlinie 2014/35/EU, der RoHS-Richtlinie 2011/65/EU und 2015/863/EU, der EMV-Richtlinie zur elektromagnetischen Verträglichkeit 2014/30/EG, sowie den angewandten harmonisierten Normen, insbesondere EN 60335-1, EN 60335-2-65, EN 62233, EN 55014-1, EN 55014-2, EN IEC 61000-3-2, EN 61000-3-3, IEC 60335-2-65, IEC 60335-1, EN ISO 13857 entsprechen.

Die vollständige sowie aktuelle Konformitätserklärung ist auf unserer Website verfügbar: www.greentec.ag.

Teile oder Zubehör bestellen

Wenn Teile ausgetauscht werden müssen oder wenn Sie zusätzliche Teile benötigen, besuchen Sie bitte unsere Website www.greentec.ag, um Informationen zum Austausch und zu zusätzlichen Teilen zu erhalten.

Bei Problemen wenden Sie sich bitte an unseren Kundenservice. Die Kontaktinformationen finden Sie auf unserer Website www.greentec.ag.



greentec AG

Robert-Bosch-Str. 11
D-74196 Neuenstadt am Kocher

cleanair@greentec.ag

www.greentec.ag

Air purifier with HEPA-13 filter technology



Clean Air Solution
CAS 600
MANUAL - EN

Contents

I) Important information.....	3
Proper use & notes before use	3
Improper use.....	3
Safety information & instructions for use	3
Product information	4
II) Usage.....	6
Installation	6
Operation/control panel	7
Operation via app	9
III) Maintenance and disposal	11
Troubleshooting	11
Cleaning	11
Maintenance	13
Storage.....	13
Disposal (Life-Cycle Service)	14
IV) Appendix.....	14
Technical information	14
Declaration of Conformity.....	14
Order parts or accessories	14

Symbols in this manual



Warning

This signal word refers to a danger with a medium risk, which can result in death or serious injury if insufficient steps are taken to avoid the risk.



Caution

This signal word refers to a danger with a low risk, which can result in minor or moderate injury if insufficient steps are taken to avoid the risk.



Warning of electrical voltage

This symbol refers to danger to the life and health of people due to electrical voltage.



Wear protective gloves

Notices bearing this symbol indicate that you must wear protective gloves.



Wear a protective mask

Notices bearing this symbol indicate that you must wear a protective mask (e.g. an FFP2 mask).



The latest edition of the barrier-free manual and the full EU Declaration of Conformity are available on our website.



www.greentec.ag

I) Important information

Proper use & notes before use

Thank you for purchasing our air purifier!

In order to facilitate the installation and use of this device, we recommend carefully reading this manual and keeping it stored safely. To ensure that you always enjoy fresh air, use this manual for qualified and standardized installation, proper use, and maintenance.

If any questions arise, please consult this manual. If it is in accordance with the warranty, we kindly welcome you to contact the manufacturer or retailer.

This device is to be used solely for purifying ambient air in interior spaces in accordance with the safety information provided.

 **Warning: Please pay attention to the safety information and instructions!**

Read this manual carefully prior to commissioning the device and pay attention to the safety information. This manual must be available at all times and must be carefully stored for future use.

People who use this device must have carefully read and understood this manual and must be aware of the dangers of handling electrical air purifiers.

Improper use

Do not place the device directly below the air conditioner in order to prevent condensation within the air purifier. For the same reason, the device should not be put into a room with high temperature fluctuation.

Do not use this product in a humid or high-temperature environment (e.g. bathroom, toilet or kitchen). Otherwise, functioning and lifetime of the device could be affected negatively.

Do not use the device as daily ventilator, dust cleaner or cooker hood. Besides, do not use this device to substitute proper ventilation as well as regular vacuum cleaning.

Improper use can endanger health and life.

Safety information & instructions for use

 **Warning: Read all of the safety information and instructions carefully!**

Failure to adhere to the safety information and instructions could lead to electric shock, fire and/or other serious injuries.

Retain all of the safety information and instructions for future use!

General information

- Follow this safety information to avoid the risk of fire or electric shock.
- Never place the device in areas exposed to rain, water, moisture or high air humidity levels. Do not place it next to a wash basin or sink.
- Keep the packaging, e.g. the plastic film, away from children! Risk of suffocation.
- Only use a plug socket with the stated voltage (see Section *Technical information*).
- Do not use the device if the power cable or plug is damaged, or if the connection to the wall socket is unstable.
- Do not modify, make attachments to or convert the device in any way.
- Make sure that the power cable is not trapped during operation and cannot be damaged in any other way. Arrange the cable so that it does not pose a trip hazard.
- Do not subject the power cable to tension.
- Unplug the device when not in use for long periods or for cleaning, and check the connecting elements for damage prior to each use. The device must not be used in the case of damage.
- Do not block the air inlet and outlet and do not sit on the device.
- Do not insert your fingers into the device's air inlet or air outlet to prevent physical injury.
- Do not modify the device.
- Do not use the device in rooms with an explosion risk, nor in rooms in which the air may contain fuel vapours, oil vapour, metal dust or insecticides.
- Do not use the device to combat harmful gases (e.g. carbon monoxide).
- Do not use any spray cans containing flammable materials near the device.
- Do not use any volatile liquids, petrol, kerosene, paint thinner or polish to clean the device. These substances can damage the surface of the device.

- Use only original greentec filters specially intended for this device and do not use any other filters.



Caution: Do not use the device near a smoke alarm. There might be the possibility that the smoke alarm does not work properly.

- Avoid open fires and sparks in the room in question and never place the air purifier in direct sunlight.
- The device must not be operated by people (including children) with reduced physical, sensory or mental capacities or with a lack of experience and expertise, unless they are being monitored and supervised.
- Keep the device and the remote control away from children and animals. The device and its accessories are not to be used as toys.
- Do not remove any safety notices, stickers or labels from the device and keep them in a legible condition.



Do not touch the plug or the device with damp or wet hands. Otherwise, there is a threat of electric shock.

People who use this device must be aware of the dangers of handling electrical air purifiers.

In the case of an emergency

Switch off the device at the control unit. Unplug the device where necessary. Do not reconnect a defective device to the power supply.

Product information

General information

Congratulations on your purchase of a quality air purifier!

The device has the following features:

- Adjustable fan for air purification
- Combined filter technology:
 - o **Synthetic pre-filter:** removes large granule dust, dander, pollen, floating compound and other Pollutants. Washable and reusable.
 - o **Honeycomb-activated carbon filter:** The cellular-activated carbon carries high efficient additives. It has good absorption and dust collection characteristics.
 - o **HEPA-13 filter:** The precision of the HEPA filter is 0.01 micron. It is able to eliminate particles which are larger than 0.01 micron with the filtration rate of 99,95 %. Dust, bacteria, fungi, viruses, allergens and other small and tiny particles are not able to get through the HEPA filter.
- **Anion release:** The ionizer releases large amounts of anions and makes the oxygen negatively charged, thus gathering the positively charged particles like floating dust, bacteria, viruses and smoke. The particles become denser and sink to the ground. The smaller the particle size, the higher the capture rate.
- **Intelligent particle sensor system:** Through the intelligent particle sensor system with its PM2.5 sensor, the air purifier can automatically adjust the fan speed according to the air quality display.
- Control panel with the following main functions: Setting fan speed; Setting timer, sleep mode...

The device directly reduces the presence of aerosols and clouds of airborne particles where it is placed. There is a specific value for the rate of air circulation, depending on the size of the room in question, see Section *Operation/control panel*.

Thanks to its features, when used correctly, the device reduces the risk of airborne infection in indoor spaces.

The device

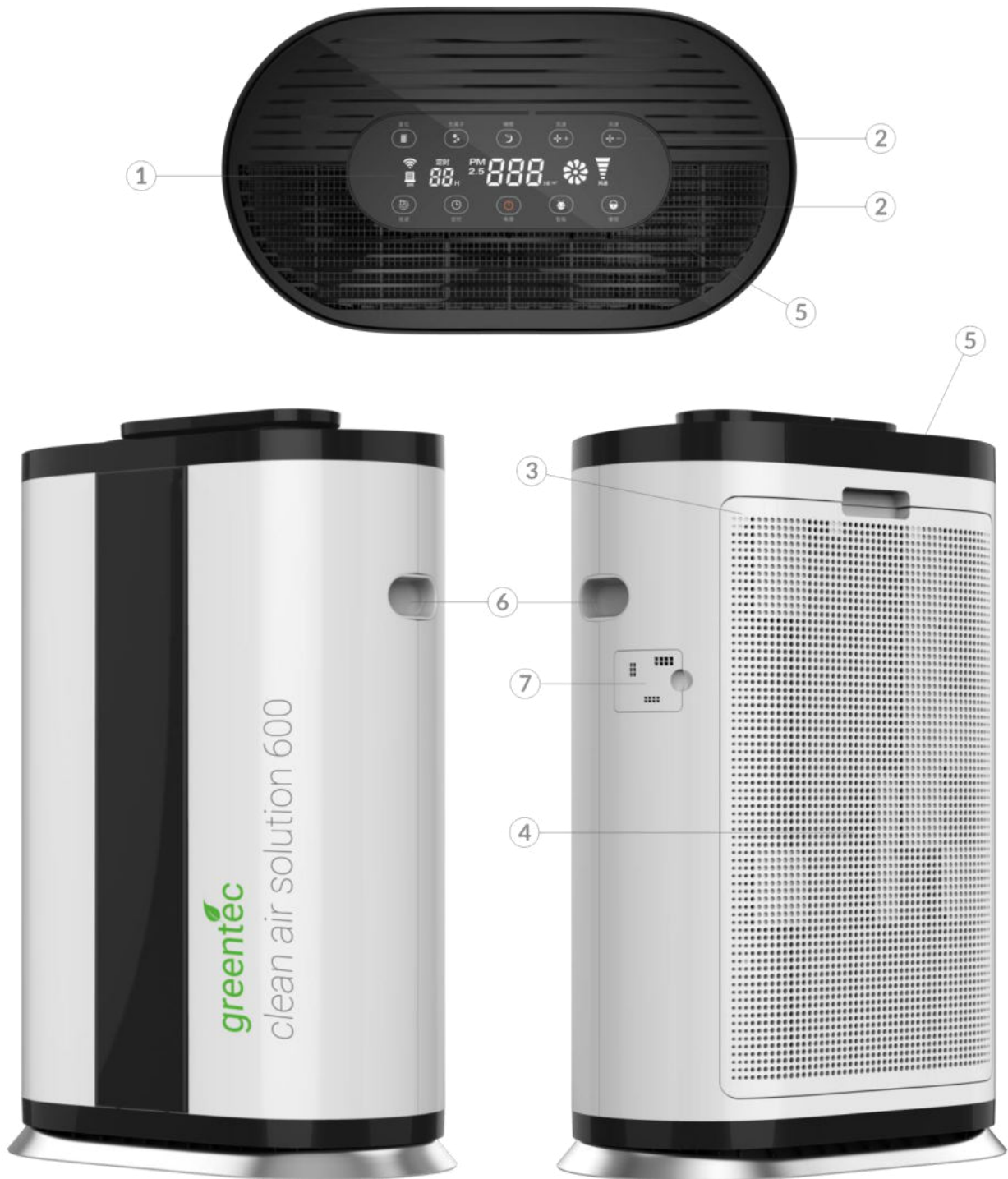

#	Designation
1	Display panel
2	Control panel
3	Back plate
4	Air inlet

#	Designation
5	Air outlet
6	Handle
7	Particle Sensor

II) Usage

Installation

Delivery scope

- 1 x air purification device, including power cable
- 1 x filter set wrapped in foil, located within the device
- 1 x manual in English and German
- 1 x remote control

Unpacking of device

Carefully remove all packaging materials on the outside of the device. If necessary, remove the resistant protective foil on the display. If, after removing the packaging, you notice that the device is damaged, contact the manufacturer or retailer who sold you the item. Please note that warranty claims are invalidated if the damage is due to an improper removal of the packaging.

Unpacking of filters

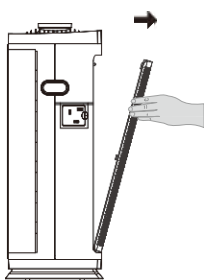

Open the back plate as shown on the left.

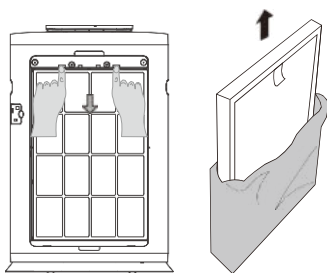

Take out the filters by pulling on the respective handle or strip and remove all packaging bags from the filters.

Reassembly

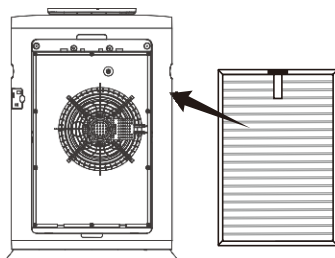

Install the HEPA-13 & activated carbon compound filter.

Note: Please ensure the tab side (the side with the strip) is facing you.

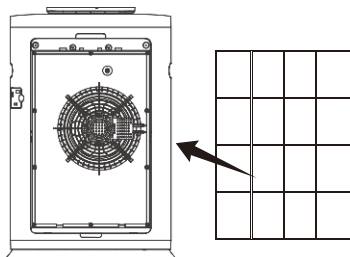

Install the pre-filter.

Note: Please ensure the tab side is facing you.

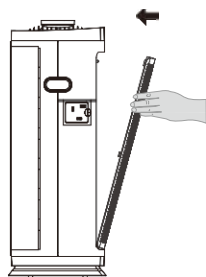

Carefully install back plate as shown on the left.

Positioning of the device

This device must be placed on a dry, stable and flat surface.

Position the device in such a way that it is not touching any walls. Leave a minimum of **20 cm of free space around** the device and a minimum of **30 cm free space above** the device. Otherwise, it could lead to damage or dirt on the wall or device.

The rear of the device must face the wall; the front must face into the room. The front of the device can be identified by the large-scale *greentec* logo print.

Operation/control panel

Commissioning

Check the outside of the device for damage prior to every use. If you notice damage, do not switch on the device and contact the responsible retailer or manufacturer.

Once the device has been set up as described in the previous chapter, you may switch it on.



Control panel

Display panel

Control panel

Remote control



The product is equipped with a remote control. The remote control comes with a coin cell type CR 2032 (3 V). If you do not use the remote control for a long period, please take out the battery.

Note: Before the first use, you need to open the battery compartment on the back of the remote control and take out the plastic cover on the coin cell.

Using the device



POWER

Press the power button in order to start the device. The icon turns orange.

When pressing on the power button again, the device switches to standby mode. The icon is now red.



CHILD LOCK

When pressing this button, child lock will be activated. While active, the child lock disables all buttons and the device keeps running as set previously.

Press the child lock button for 5 seconds to exit this mode.



ANION

When the device is running, press the anion button in order to activate the anion function. If you press the button again, the ionizer will be turned off.

Note: For this function, you may also use the 'IONIZER' button on the remote control.



TIMER

Press this button to set the working time. Every push increases the working time by 60 minutes. You can set between 1 - 12 hours and the device is turned off when the timer expires.

To exit this mode, press the button until you reach 12 hours and then press once more.



AUTO

When the device is switched on, you may press the auto button in order to activate the auto mode. In this mode, the motor speed will be adjusted automatically to the degree of air pollution and the anion/ionizer function will be activated.

Note: If you change the wind speed during auto mode, the auto mode will be disabled.

speed level 1: PM2.5 = 0 - 70 | green display light

speed level 2: PM2.5 = 71 - 180 | blue display light

speed level 3: PM2.5 = 181 - 300 | yellow display light

speed level 4: PM2.5 = 601 - 999 | red display light

speed level 5: high speed mode for smoke purification

Press the sleep button to activate sleep mode. The lights will be turned off and the device switches to the lowest speed level.

Press any button to wake the device up. Then press the sleep; speed -, speed + or auto button in order to quit sleep mode.

If the timer was set before activating sleep mode, the machine continues working in sleep mode until the timer runs out and then goes into standby.

Note: The machine also switches to sleep mode when the ambient light is at 10 lumens or less for a duration of 3 minutes. Sleep mode is automatically disabled, when the ambient light is at 11 lumens or more for 5 minutes.



SLEEP



SPEED

Press this button to switch to a lower wind speed level. In total, there are 5 different levels.

Note: If you use the speed- button, auto mode will be disabled.



SPEED

Press this button to switch to a higher speed level. In total, there are 5 different levels.

Note: If you use the speed+ button, auto mode will be disabled.

HIGH SPEED SMOKE
PURIFICATION

Press this button to activate the high speed purification mode (wind speed level 5).

Press the speed -, speed + or auto button in order to quit high speed purification mode.



RESET

While the device is switched on, press this button in order to see the accumulated working time on the display. Since the screen can only display three digits, the thousands digit will be displayed first, then hundreds, tens and single. Please read them together.

If a filter replacement is necessary, this icon will light up. For more information, see chapter *Maintenance*.



WiFi

To connect the device to your app, see chapter *Operation via app*.

Switching off the device



POWER

When pressing on the power button while the device is running, it will switch to standby mode. The icon turns red.

Display function description



When the power is turned on, the PM2.5 particle sensor needs to be warmed up for 1 minute to display data. The display data range is 1-500 $\mu\text{m}/\text{m}^3$.

When the current display shows PM2.5 data, the PM2.5 and $\mu\text{m}/\text{m}^3$ icons next to the numbers light up. When the current display shows data, which is not PM2.5 data, the PM2.5 and $\mu\text{m}/\text{m}^3$ icons are not lit.



When the timer function active, this area displays the time unit in hours and displays "00" when the timer is not active.



The number of wind speed lines directly corresponds to the speed level.

Operation via app



Scan the QR-Code and download the "Smart Life" app (suitable for iOS- and Android).



1

Either log in to your existing account or sign up for a new one.

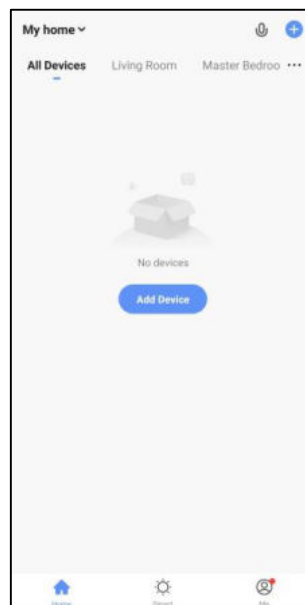

2

Now choose „Add Device“.



3
Choose the category “Small Home Appliances” and then select “Air Purifier (Wi-Fi)”.

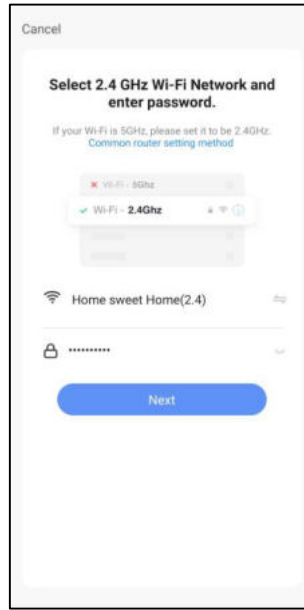

4
While the device is turned off (standby), press and hold the **ANION** button till a sound rings and the WiFi symbol is flashing quickly.
Use the app to type in your WiFi password and confirm it with the “Next” button.

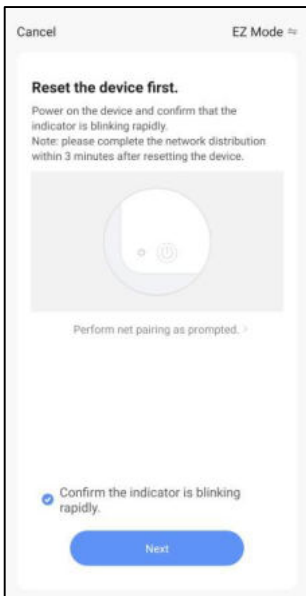

5
Is the WiFi symbol on the display flashing quickly?
Then press the “Next” button again.
[When the WiFi symbol is flashing slowly, you may need to close the app and repeat the previous steps.]

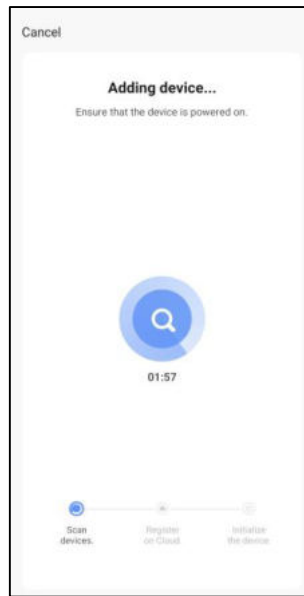

6
Wait for the configuration to be completed.

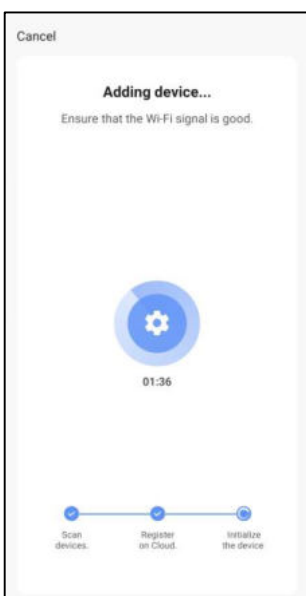

7
The configuration is almost completed.



8
The air purifier was added successfully. You can rename and control it through the app.

III) Maintenance and disposal

Troubleshooting

The device is inspected in detail to ensure it works correctly prior to dispatch. Should faults occur despite this, please check the device for the following points (based on the relevant issue).

Errors

Problem	Solution
No air comes out from the outlet	Please check whether the device is turned on and connected to the power supply.
Outlet airflow is significantly weakened	The filters are dirty and they need to be cleaned or replaced. You can slightly shake the filters to remove the dust and other objects on it.
	The filter packaging bag is not removed. Please remove the filter packaging bag.
The air quality has not been significantly improving after long running time	Open the window and let some fresh air into the room.
	Check the filter layers installation sequence.
	Check if filters are dirty and replace them if necessary.
Power is down and/or cut off suddenly	Check if the case is properly shut and close it properly if necessary.
	Open the window and let some fresh air into the room.
A creaking or banging sound comes from the running device	Check if the ionizer needs to be cleaned. For cleaning, follow the instructions in chapter <i>Cleaning</i> .
Air purifier randomly switches to sleep mode	Disable auto mode.

The device does not work properly despite carrying out the checks recommended above

Contact customer service or the retailer who sold you the device.

Cleaning

Clean air inlet & outlet

Prior to every commissioning and where needed:

Check the air inlet and air outlet for dirt and foreign bodies and clean if necessary. Do not exert any pressure on the device to do so. Use suitable cleaning tools where required.

Clean casing

Whenever necessary, clean the outside of the device in order to prevent dust from collecting.

1. Switch off and unplug the device from the socket.



Do not touch the plug or the device with damp or wet hands. Otherwise, there is a threat of electric shock.

2. Gently wipe the surface of the device with a damp cloth.

Clean pre-filter

Every 500 hours of operation, the 'RESET' icon will flash on the display panel, which means that the pre-filter needs to be cleaned. If the air purifier is used in a dusty environment, the pre-filter may need to be cleaned more often. Clean the pre-filter as instructed below:

1. Switch off and unplug the device from the socket.



Do not touch the plug or the device with damp or wet hands. Otherwise, there is a threat of electric shock.



Wear gloves and a mask! Otherwise, there is a risk of exposure to contamination, viruses, bacteria and similar potential hazards.

2. Open the back plate and take out the pre-filter as shown in the chapter *Installation*.

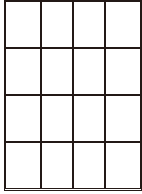

3. Clean the surface of the pre-filter with a vacuum cleaner running at minimum power. If necessary, use some water to clean the pre-filter more thoroughly.
4. Let the pre-filter dry thoroughly.
5. Put the dry filter back into the casing and close the back plate as shown in the chapter *Installation*.
6. Then connect the device to power supply and press the 'RESET' button on the control panel for 5 seconds in order to confirm cleaning of the pre-filter and to reset the counter.

Clean particle sensor

Every two months, clean the particle sensor to prevent clogging. If the air purifier is used in a dusty environment, the particle sensor may need to be cleaned more often.

1. Switch off and unplug the device from the socket.



Do not touch the plug or the device with damp or wet hands. Otherwise, there is a threat of electric shock.

2. The particle sensor is located on the right side of the device, as illustrated below. Remove the sensor cover by putting your finger into the small hollow and pulling forward.

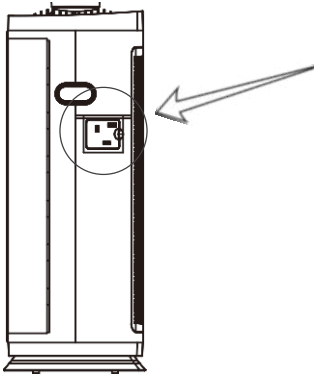

3. Now use a dry cotton swab to clean the exposed particle sensor area.

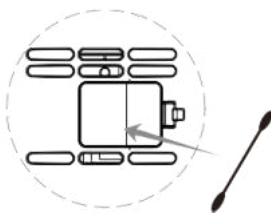

4. When finished, put the particle sensor cover back to its original position.

Clean ionizer

When the device emits a creaking sound while running, clean the air outlet area in order to ensure proper functioning of the ionizer, which is positioned beneath the air outlet grille.

1. Switch off and unplug the device from the socket.



Do not touch the plug or the device with damp or wet hands. Otherwise, there is a threat of electric shock.

3. Use suitable cleaning tools where required, e.g. vacuum cleaner with brush attachment at minimum power, to remove dust from the air outlet and the area beneath. Do not exert too much pressure on the device, especially on the grid. The position of the air outlet is illustrated in chapter *Important information*.

Maintenance

Replacing the pre-filter

Every 2 years, it is recommended to replace the pre-filter. Replacing is also an option if the pre-filter is damaged.

1. Switch off and unplug the device from the socket.



Do not touch the plug or the device with damp or wet hands. Otherwise, there is a threat of electric shock.



Wear gloves and a mask! Otherwise, there is a risk of exposure to contamination, viruses, bacteria and similar potential hazards.

2. Open the back plate as described in the chapter *Installation*.
3. Now carefully extract the pre-filter as described in the chapter *Installation*.

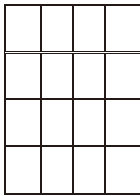

pre-filter

4. Put the replacement filter into the device in the same position as the old filter.
5. Again, complete the respective steps described in the chapter *Installation* in order to close the back plate properly.
6. Dispose of the used filter in your domestic waste.

Replacing the main filter

Every 1500 hours of operation, the 'RESET' icon will light up and remain lightened, which means that the main filter (HEPA-13 & activated carbon compound filter) needs to be replaced. The filter may need to be replaced in shorter intervals when there is a higher level of dirt in the air as usual.

Dirty filters inhibit the performance of the device. Errors that arise when filters need to be replaced are described in chapter *Troubleshooting*.

1. Switch off and unplug the device from the socket.



Do not touch the plug or the device with damp or wet hands. Otherwise, there is a threat of electric shock.



Wear gloves and a mask! Otherwise, there is a risk of exposure to contamination, viruses, bacteria and similar potential hazards.

2. Open the back plate as described in the chapter *Installation*.
3. Now carefully extract the filter.

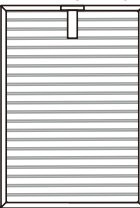

HEPA-13 & activated carbon compound filter

4. Put the replacement filter into the device. Please ensure that the tab side (side with strip) is facing you.
5. Again, complete the respective steps described in the chapter *Installation* in order to close the back plate properly.
6. Put the used filter into the remaining bag of the new filter, seal the bag and immediately dispose of it in your domestic waste. If you notice that any of the parts on or in the device not listed here are missing or damaged, please contact your local retailer or manufacturer.
7. Then connect the device to power supply, switch it on and press the 'RESET' button on the control panel for 5 seconds in order to confirm replacement of the filters and to reset the counter.

Storage

The following storage conditions must be ensured when the device is not in use:

- Take the battery out of the remote control and store the batteries separately from the remote control.
- Unplug the device before storing it.

- Clean the air purifier and particle sensor as explained in the chapter *Cleaning*. Let all parts dry thoroughly before moving to the next step.
- Store the device in a cool and dry place and protect it from both heat and frost.
- Cover the device with a cover or cloth. Ensure that the device is not connected to a plug socket before covering it.
- Before using the device again, check the condition of the power cable. If in doubt, contact customer services about the condition of the cable.

Disposal (Life-Cycle Service)



As with other electrical and electronic devices, this device must not be disposed of in domestic waste due to the symbol showing a crossed-out waste bin.

Here at *greentec*, we want to promote the reuse of recyclable materials. As part of our *Life-Cycle Service*, we check the recycling options of old materials in our production chain. Please visit our website at www.greentec.ag for more information about options and locations for returns.

Help us to improve the recycling of old devices and to avoid negative consequences for the environment and human health by disposing of your device properly at the end of its lifespan or returning it to us!

IV) Appendix

Technical information

Technical information

Size:	479 x 269 x 710 mm
Weight:	10,5 kg
Flow rate:	Max. 650 m ³ /h
Connection:	230 V
Rated frequency	50 Hz
Rated power	85 W
Nominal current:	~ 0,37 A
Sound pressure level:	Between 31 and 57 dB(A) at a distance of 1 m Between 23 and 49 dB(A) at a distance of 2,5 m

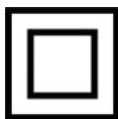

This is a double insulated appliance, which is subject to IEC protection class II.

Declaration of Conformity

This is a simplified Declaration of Conformity.

Hereby, greentec AG declares that the air purifier type CAS 200/ CAS 350/ CAS 500/ CAS 600 and CAS 800 comply with 2014/35/EU Low Voltage directive, 2011/65/EU and 2015/863/EU RoHS directive, 2014/30/EG EMV Electromagnetic compatibility directive as well as applied harmonised standards, in particular EN 60335-1, EN 60335-2-65, EN 62233, EN 55014-1, EN 55014-2, EN IEC 61000-3-2, EN 61000-3-3, IEC 60335-2-65, IEC 60335-1, EN ISO 13857.

The full and latest version of the Declaration of Conformity is available on our website: www.greentec.ag.

Order parts or accessories

If any parts need to be replaced or if you require additional parts, please visit our website www.greentec.ag in order to access information about replacement and additional parts. If any problems occur, please contact our customer service. The contact information is available on our website www.greentec.ag



greentec AG

Robert-Bosch-Str. 11
D-74196 Neuenstadt am Kocher

cleanair@greentec.ag

www.greentec.ag